

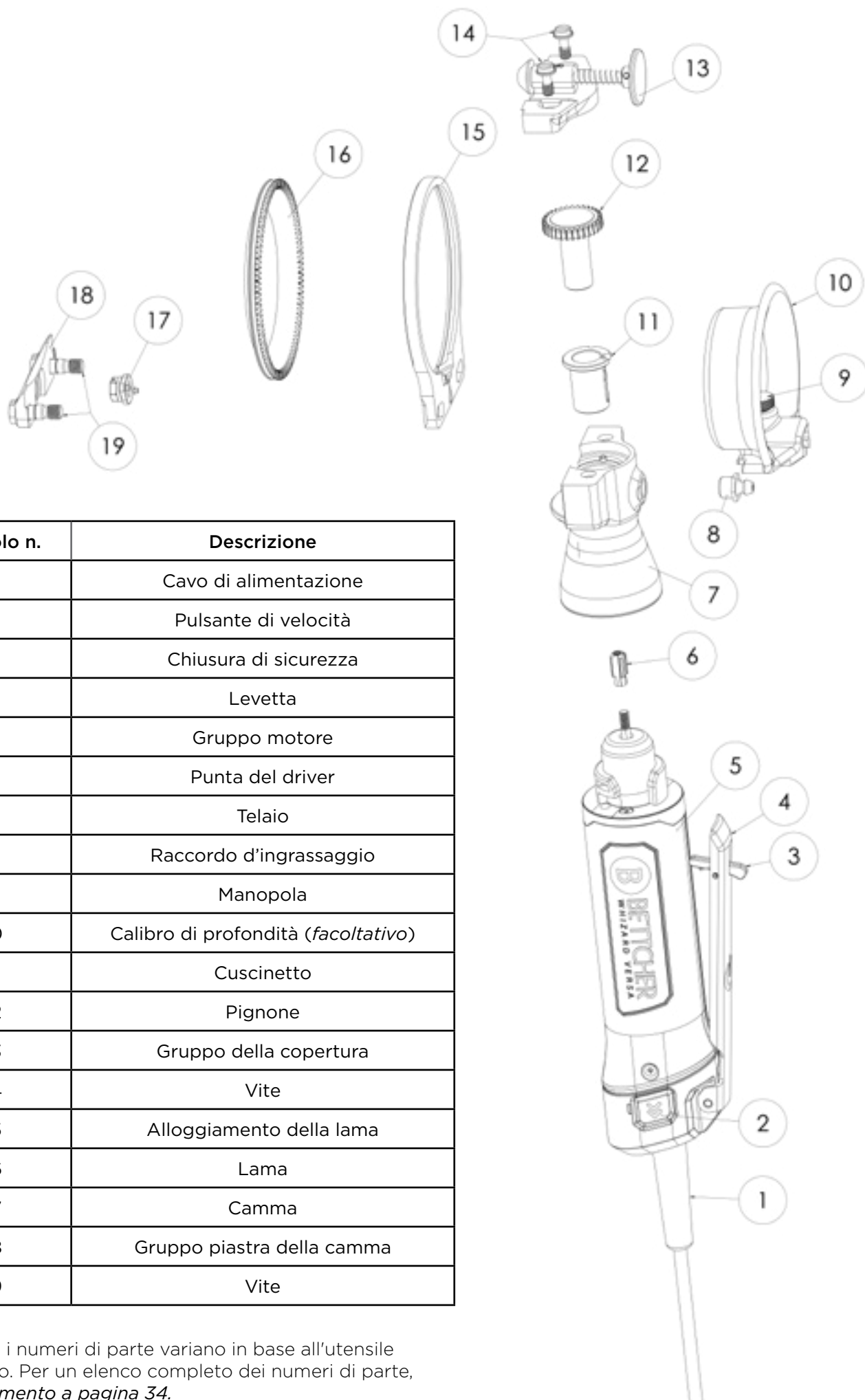

DA UTILIZZARE CON L'UNITÀ WHIZARD VERSA™
**Istruzioni per l'uso ed elenco parti
per il sistema Bettcher® Whizard Versa™**

MANUALE #130555, PUBBLICATO: 1° AGOSTO, 2024



Articolo n.	Descrizione
1	Cavo di alimentazione
2	Pulsante di velocità
3	Chiusura di sicurezza
4	Levetta
5	Gruppo motore
6	Punta del driver
7	Telaio
8	Raccordo d'ingrassaggio
9	Manopola
10	Calibro di profondità (<i>facoltativo</i>)
11	Cuscinetto
12	Pignone
13	Gruppo della copertura
14	Vite
15	Alloggiamento della lama
16	Lama
17	Camma
18	Gruppo piastra della camma
19	Vite

Le parti e i numeri di parte variano in base all'utensile acquistato. Per un elenco completo dei numeri di parte, fare riferimento a pagina 34.

MANUALE #130555

Publicato: 1° AGOSTO, 2024

Per assistenza:

E-mail:

sales@bettcher.com

Indirizzo:

BETTCHER INDUSTRIES INC.
6801 State Route 60
Birmingham, OH
44889 U.S.A.

Telefono:

440/965-4422
800/321-8763

Fax:

440/328-4535

www.bettcher.com/whizard-versa

Le informazioni contenute in questo documento sono soggette a modifiche senza preavviso.

Nessuna parte di questo documento può essere riprodotta o trasmessa in qualsivoglia forma o mezzo, elettronico o meccanico, per qualsiasi finalità, senza previa autorizzazione scritta da parte di Bettcher Industries Inc.

L'autorizzazione scritta alla riproduzione totale o parziale è qui concessa ai legittimi titolari del sistema Whizard Versa™ con i quali sono state fornite le presenti istruzioni per l'uso.

Le istruzioni per l'uso in altre lingue sono disponibili su richiesta. Copie supplementari delle istruzioni per l'uso sono disponibili telefonando o scrivendo al proprio responsabile regionale, oppure contattando:

Indirizzo:

BETTCHER INDUSTRIES INC.
6801 State Route 60
Birmingham, OH
44889 U.S.A.

Telefono:

440/965-4422
800/321-8763

Fax:

440/328-4535

www.bettcher.com/whizard-versa

AVVERTENZA: Leggere tutte le avvertenze di sicurezza, le istruzioni, le illustrazioni e le specifiche fornite con questo elettrodomestico. La mancata osservanza di tutte le istruzioni elencate di seguito può provocare scosse elettriche, incendi e/o gravi lesioni.



SPECIFICHE DELLA MACCHINA

Il Bettcher® Whizard Versa™ è conforme alle seguenti direttive:

Ciò comprende la conformità alle seguenti regolamentazioni:

UL 62841-1	Utensili manuali a motore elettrico, utensili trasportabili e macchine per prato e giardino - Sicurezza
CSA C22.2#62841-1:2015	Utensili manuali a motore elettrico, utensili trasportabili e macchine per prato e giardino - Sicurezza
IEC 62841-1:2014	Utensili manuali a motore elettrico, utensili trasportabili e macchine per prato e giardino - Sicurezza
CISPR 14-1: 2020	CEM - Requisiti per elettrodomestici, utensili elettrici e apparecchi simili - Emissioni
BS EN 55014-1:2017/A11:2020	CEM - Requisiti per elettrodomestici, utensili elettrici e apparecchi simili - Emissioni
CISPR 14-2: 2020	CEM - Requisiti per elettrodomestici, utensili elettrici e apparecchi simili - Immunità
BS EN 55014-2:1997/A2:2008	CEM - Requisiti per elettrodomestici, utensili elettrici e apparecchi simili - Immunità
IEC 61000-3-2:2018/AMD1:2020	CEM - Limiti per le emissioni di corrente armonica
BS EN 61000-3-2:2019/A1:2021	CEM - Limiti per le emissioni di corrente armonica
IEC 61000-3-3:2013/AMD2:2021/COR1:2022	CEM - Limitazione dei cambiamenti di tensione, delle fluttuazioni e dello sfarfallio di tensione
EN 61000-3-3:2013/A2:2021/AC:2022	CEM - Limitazione dei cambiamenti di tensione, delle fluttuazioni e dello sfarfallio di tensione
AS/NZS CISPR 14.1	CEM - Requisiti per elettrodomestici, utensili elettrici e apparecchi simili - Emissioni
IEC/EN 62233 Edition 1.0: 2005-10	CEM - Test e misure - Esposizione umana
NSF/ANSI 8:2023	Apparecchiature per la preparazione di alimenti a motore per uso commerciale (<i>NSF/ANSI 8:2023 è applicabile solo agli utensili per Gyro e Shawarma in acciaio inossidabile): 130885 and 130188</i>)

Per ottemperare alla certificazione NSF, gli utenti devono assicurarsi che i calibri Gyro e Shawarma siano installati e in buone condizioni di funzionamento, esenti da danni. Inoltre, anche il cappuccio e il coperchio di sostituzione della lama devono essere installati sull'utensile e in buone condizioni di funzionamento, esenti da danni. L'utilizzo dello strumento senza questi componenti invalida la certificazione NSF.

AVVISO

La presente Dichiarazione di conformità si applica solo all'attrezzatura originale e alle parti di ricambio originali vendute da Bettcher Industries o dai suoi distributori autorizzati. L'uso di parti o apparecchiature sostitutive non prodotte o vendute da Bettcher Industries, Inc. o dai suoi distributori autorizzati può causare o contribuire alla non conformità dei Prodotti specificati nella presente Dichiarazione di conformità, le cui conseguenze sono di esclusiva responsabilità del proprietario di tali prodotti.

INDICE DEI CONTENUTI

SICUREZZA

Sezione 1

Pannelli di segnalazione	12
Simboli di sicurezza	13
Raccomandazioni e avvertenze di sicurezza	14
Avvertenze generali sulla sicurezza degli elettroutensili	15

SPECIFICHE DELL'UTENSILE

Sezione 2

Caratteristiche e specifiche	20
Caratteristiche ergonomiche	20
Livelli di rumore e vibrazioni	20
Velocità utensile	20
Specifiche elettriche	21
Condizioni di funzionamento consigliate	21

ISTRUZIONI PER L'USO

Sezione 3

Istruzioni per l'uso	24
Fissaggio/smontaggio della testa Whizard Versa™ a un'impugnatura Whizard Versa	24
Collegamento di Whizard Versa™ all'alimentazione	24
Regolazione della velocità Whizard Versa™	24
Funzionamento di Whizard Versa™	25
Accessori	25

INDICE DEI CONTENUTI (CONTINUA)

MANUTENZIONE

Sezione 4

Smontaggio del manipolo	28
Montaggio del manipolo	29
Controlli e manutenzioni quotidiani	30
Pulizia	31
Affilatura della lama	32
Acciaiatura della lama	33
Risoluzione dei problemi	34

PARTI DI RICAMBIO

Sezione 5

Whizard Versa™ - numeri di parte	36
Inoltre disponibile	39

RECAPITI & INFORMAZIONI DOCUMENTO

Sezione 6

Indirizzo e telefono di contatto	42
Identificazione del documento	43

SEZIONE 1

Sicurezza

Pannelli di segnalazione	12
Simboli di sicurezza	13
Raccomandazioni e avvertenze di sicurezza	14
Avvertenze generali sulla sicurezza degli elettroutensili	15

Le informazioni fornite in queste istruzioni per l'uso sono importanti per la salute, il comfort e la sicurezza dell'utente. Per un funzionamento sicuro e corretto, si prega di leggere tutto il presente manuale prima di utilizzare il macchinario.



Si prega di leggere e conservare queste istruzioni. Leggere attentamente prima di tentare di montare, installare, azionare o sottoporre a manutenzione questo prodotto. Proteggi te stesso, gli altri e il macchinario osservando tutte le informazioni sulla sicurezza.



La mancata osservanza delle istruzioni può causare lesioni personali e/o danni al macchinario. Qualsiasi utilizzo in applicazioni diverse da quelle per cui il macchinario è stato progettato e costruito può causare danni al macchinario e/o gravi lesioni.

Si prega di conservare questo manuale per riferimenti futuri. Conoscere a fondo i comandi e il corretto utilizzo di questo macchinario.

Il produttore non si assume alcuna responsabilità per eventuali cambiamenti non autorizzati nelle procedure di funzionamento o per cambiamenti o modifiche non autorizzati apportati al design della macchina o a qualsiasi dotazione di sicurezza installata in fabbrica, indipendentemente dal fatto che tali modifiche siano state apportate dal proprietario del macchinario, dai suoi dipendenti o da fornitori di servizi non precedentemente approvati da Bettcher Industries, Inc.

AVVERTENZE E PANNELLI DI SEGNALAZIONE

Indica una situazione di pericolo che, se non evitata, causerà morte o gravi lesioni.

(La parola di avvertenza PERICOLO è scritta in lettere bianche su sfondo di sicurezza rosso)



Indica una situazione di pericolo che, se non evitata, può causare morte o gravi lesioni.

(La parola di avvertenza AVVERTIMENTO è scritta in lettere nere su sfondo di sicurezza arancione)



Indica una situazione di pericolo che, se non evitata, può causare lesioni personali di media o moderata entità.

(La parola di avvertenza ATTENZIONE è scritta in lettere nere su sfondo di sicurezza giallo)



Indica informazioni considerate importanti ma non relative al pericolo (ad esempio, messaggi relativi a danni materiali).

(La parola di avvertenza AVVISO è scritta in corsivo, in lettere bianche su sfondo di sicurezza blu)



Le definizioni delle parole di segnalazione fornite sono conformi allo Standard nazionale americano per le informazioni sulla sicurezza del prodotto in manuali, istruzioni e altri materiali accessori (American National Standard for Product Safety Information in Product Manuals, Instructions, and Other Collateral Materials) (ANSI Z535.6-2011).

Questo manuale tecnico è stampato in bianco e nero.

SIMBOLI DI SICUREZZA

Il simbolo di avviso di sicurezza indica un potenziale rischio di lesioni personali.

Non viene utilizzato per i messaggi relativi a danni materiali.

Il simbolo di avviso di sicurezza può essere utilizzato da solo o insieme a una parola di segnalazione in un quadro di segnalazione.



Pericolo di scosse elettriche.



Pericolo di lama, tenere lontane le mani.



Leggere il manuale utente.



È obbligatorio indossare guanti protettivi di sicurezza.



I simboli sono uniformati agli standard ANSI Z535.4 e ISO 3864-2. I simboli di avvertenza sono presentati su uno sfondo di sicurezza giallo. I simboli di azioni obbligatorie sono presentati su uno sfondo di sicurezza blu.

Questo manuale tecnico è stampato in bianco e nero.

RACCOMANDAZIONI E AVVERTENZE DI SICUREZZA

Il produttore non si assume alcuna responsabilità per eventuali cambiamenti non autorizzati nelle procedure di funzionamento o per cambiamenti o modifiche non autorizzati apportati al design della macchina o a qualsiasi dotazione di sicurezza installata in fabbrica, indipendentemente dal fatto che tali modifiche siano state apportate dal proprietario del macchinario, dai suoi dipendenti o da fornitori di servizi non precedentemente approvati da Bettcher Industries, Inc.



Utilizzare esclusivamente parti di ricambio prodotte da Bettcher Industries, Inc. L'uso di altre parti sostitutive invalida la garanzia e può causare lesioni all'operatore e danni al macchinario.

L'uso di parti diverse da quelle elencate nella lista dei ricambi per un modello specifico può causare il blocco della lama, con conseguenti condizioni di funzionamento non sicure.

Le lame affilate possono causare lesioni da taglio!

Per un'adeguata protezione delle mani, è necessario utilizzare un guanto di protezione durante l'utilizzo di questo macchinario e durante la manipolazione delle lame. Per la mano libera si consigliano guanti in rete metallica.

Tenere le mani lontane dalla lama in movimento.

Scollegare SEMPRE l'utensile dall'alimentazione prima di eseguire qualsiasi regolazione, smontaggio/montaggio, ricerca guasti o pulizia.

Se in qualsiasi momento questa macchina non sembra funzionare normalmente o presenta un marcato cambiamento nelle prestazioni, deve essere immediatamente spenta, scollegata e contrassegnata come "NON SICURA" fino a quando non vengano effettuate le opportune riparazioni e la macchina non torni a funzionare normalmente.

Evitare di utilizzare la macchina in presenza di acqua stagnante.

Si sospetta che l'uso prolungato o ripetuto di svariati elettrodomestici che vibrano eccessivamente contribuisca ad alcuni disturbi della mano, del polso o dell'avambraccio in soggetti predisposti.

L'uso prolungato può far sì che il manipolo si surriscaldi e provochi ustioni da uso prolungato. Durante l'utilizzo sono richiesti adeguati DPI, tra cui un guanto isolato.

Se si verificano vibrazioni eccessive, ciò indica la presenza di parti usurate che devono essere sostituite.

Se la vostra unità manifesta vibrazioni insolite, non continuate a usarlo senza aver prima intrapreso le azioni correttive descritte nella guida alla risoluzione dei problemi presente in queste istruzioni per l'uso.

NON utilizzare detergenti aggressivi.

Evitare l'uso di prodotti di pulizia aggressivi per non danneggiare il gruppo telaio in alluminio.



AVVERTENZE SULLA SICUREZZA DEGLI ELETTROUTENSILI

SICUREZZA DELL'AREA DI LAVORO

- Mantenere l'area di lavoro pulita e ben illuminata. Le aree ingombre o buie favoriscono gli incidenti.
- Non utilizzare gli elettROUTENSILI in atmosfere esplosive, ad esempio in presenza di liquidi, gas o polveri infiammabili. Gli elettROUTENSILI producono scintille che possono incendiare la polvere o i fumi.
- Tenere lontani i bambini e gli astanti durante l'utilizzo di un elettROUTENSILE. Le distrazioni possono far perdere il controllo.

SICUREZZA ELETTRICA

- Le spine degli elettROUTENSILI devono corrispondere alla presa di corrente. Non modificare mai la spina in alcun modo. Non utilizzare adattatori con elettROUTENSILI con messa a terra. Spine non modificate e prese appropriate riducono il rischio di scosse elettriche.
- Evitare il contatto del corpo con superfici dotate di scarico a terra, come tubi, radiatori, cucine e frigoriferi. Il rischio di scosse elettriche aumenta se il corpo è messo a massa.
- Non esporre gli elettROUTENSILI alla pioggia o a condizioni di umidità. L'infiltrazione di acqua in un elettROUTENSILE aumenta il rischio di scosse elettriche.
- Non abusare del cavo. Non utilizzare mai il cavo per trasportare, tirare o scollegare l'elettROUTENSILE. Tenere il cavo lontano da calore, olio, spigoli vivi o parti mobili. I cavi danneggiati o aggrovigliati aumentano il rischio di scosse elettriche.
- Quando si utilizza un elettROUTENSILE all'aperto, utilizzare una prolunga adatta all'uso esterno. L'utilizzo di un cavo adatto all'uso esterno riduce il rischio di scosse elettriche.
- Se l'utilizzo di un elettROUTENSILE in un luogo umido è inevitabile, utilizzare un'alimentazione protetta da un dispositivo di corrente residua (RCD). L'uso di un RCD riduce il rischio di scosse elettriche.

AVVERTENZE GENERALI SULLA SICUREZZA DEGLI ELETTROUTENSILI (CONTINUA)

SICUREZZA PERSONALE

- Quando utilizzate un elettro utensile, rimanete vigili, osservate ciò che fate e usate il buon senso. Non utilizzare un elettro utensile quando si è stanchi o sotto l'effetto di droghe, alcol o farmaci. Un momento di disattenzione durante l'uso di elettro utensili può causare gravi lesioni personali.
- Utilizzare i dispositivi di protezione individuale (DPI). Indossare sempre una protezione per gli occhi. L'uso in condizioni adeguate di dispositivi di protezione come maschere antipolvere, scarpe di sicurezza antiscivolo, elmetti o protezioni per l'udito ridurrà le lesioni personali.
- Prevenire l'avviamento involontario. Assicurarsi che l'interruttore sia in posizione di spegnimento prima di collegare la fonte di alimentazione e/o il pacco batteria, di sollevare o trasportare l'utensile. Trasportare gli elettro utensili con il dito sull'interruttore o mettere sotto tensione gli elettro utensili con l'interruttore acceso favorisce gli infortuni.
- Prima di accendere l'elettro utensile, rimuovere lo strumento di regolazione o chiave. Un utensile o una chiave lasciata che sia attaccato/a a una parte rotante dell'elettro utensile può provocare lesioni personali.
- Non sbilanciarsi. Mantenere l'equilibrio e l'appoggio corretto in qualsiasi momento. Ciò consente un migliore controllo dell'elettro utensile in situazioni impreviste.
- Vestirsi in modo adeguato. Non indossare abiti larghi o gioielli. Tenere capelli, indumenti e guanti lontani dalle parti in movimento. Vestiti larghi, gioielli o capelli lunghi possono impigliarsi nelle parti in movimento.
- Se sono previsti dispositivi per il collegamento di impianti di aspirazione e raccolta delle polveri, accertarsi che siano collegati e utilizzati correttamente. L'uso della raccolta della polvere può ridurre i rischi legati alla polvere.
- Non lasciate che la familiarità acquisita con l'uso frequente degli utensili vi permetta di diventare compiacenti e di ignorare i principi di sicurezza dell'utensile. Un'azione incauta può causare gravi lesioni in una frazione di secondo.

AVVERTENZE GENERALI SULLA SICUREZZA DEGLI ELETTROUTENSILI (CONTINUA)

USO E MANUTENZIONE DEGLI ELETTROUTENSILI

- Non forzare l'elettro utensile. Utilizzare l'elettro utensile corretto per l'applicazione. L'elettro utensile giusto svolgerà il lavoro in modo migliore e più sicuro alla velocità per cui è stato progettato.
- Non utilizzare l'elettro utensile se l'interruttore non lo accende e non lo spegne. Qualsiasi elettro utensile che non può essere controllato tramite l'interruttore è pericoloso e deve essere riparato.
- Scollegare la spina dalla fonte di alimentazione e/o rimuovere il pacco batteria, se staccabile, dall'elettro utensile prima di effettuare qualsiasi regolazione, cambiare gli accessori o riporre gli elettro utensili. Queste misure preventive di sicurezza riducono il rischio di avviamento accidentale dell'elettro utensile.
- Conservare gli elettro utensili inattivi fuori dalla portata dei bambini e non permettere a persone che non conoscono l'utensile o le presenti istruzioni di utilizzarlo. Gli elettro utensili sono pericolosi nelle mani di operatori non addestrati.
- Eseguire la manutenzione di elettro utensili e accessori. Controllare che non vi siano disallineamenti o inceppamenti delle parti mobili, rotture di parti e qualsiasi altra condizione che possa influire sul funzionamento dell'elettro utensile. Se danneggiato, far riparare l'elettro utensile prima dell'uso. Molti incidenti sono causati da una cattiva manutenzione degli elettro utensili.
- Mantenere gli strumenti di taglio affilati e puliti. Gli utensili da taglio sottoposti a una corretta manutenzione e dotati di taglienti affilati hanno meno probabilità di incepparsi e sono più facili da controllare.
- Utilizzare l'elettro utensile, gli accessori e le punte per l'utensile ecc. in conformità alle presenti istruzioni, tenendo conto delle condizioni di lavoro e dell'attività da svolgere. L'uso dell'elettro utensile per operazioni diverse da quelle previste potrebbe causare situazioni di pericolo.
- Mantenere le impugnature e le superfici di presa asciutte, pulite e prive di olio e grasso. Le impugnature e le superfici di presa scivolose non consentono di maneggiare e controllare l'utensile in modo sicuro in situazioni impreviste.

RIPARAZIONI

- Rivolgetevi a un tecnico qualificato per eseguire la manutenzione dell'elettro utensile, utilizzando esclusivamente parti di ricambio identiche. In questo modo si garantisce la sicurezza dell'elettro utensile.

SEZIONE 2

Specifiche dell'utensile

Caratteristiche e specifiche	20
Caratteristiche ergonomiche	20
Livelli di rumore e vibrazioni	20
Velocità utensile	20
Specifiche elettriche	21
Condizioni di funzionamento consigliate	21

CARATTERISTICHE E SPECIFICHE

Whizard Versa™ è progettato per essere utilizzato con un alimentatore universale CA o con una batteria da 36V. La leva è stata progettata in modo tale da richiedere una forza di presa minima per l'azionamento, utilizzando tre dita. La leva è inoltre dotata di una chiusura di sicurezza per evitare l'attivazione accidentale dell'utensile. Il Whizard Versa™ è inoltre dotato di uno spegnimento di sicurezza se l'utensile rileva un carico troppo elevato; l'accensione e lo spegnimento dell'utensile lo correggeranno. Lo strumento si spegne anche se si avvicina al surriscaldamento. Lasciare raffreddare l'utensile e sarà quindi nuovamente pronto per essere utilizzato.

CARATTERISTICHE ERGONOMICHE

La testa Whizard Versa™ può essere posizionata in due posizioni a 180° l'una dall'altra per consentire all'operatore di tenere la leva nel palmo della mano o di trattenerla con le dita.

Whizard Versa™ dispone di due diverse opzioni di alimentazione: un alimentatore universale CA o una batteria da 36 V che consente una maggiore ampiezza di movimento.

LIVELLI DI RUMORE E VIBRAZIONE

- Il valore di emissione acustica è di 83,7 dB(A) alla massima velocità nella posizione dell'orecchio dell'operatore, misurato secondo la norma ISO 11201.
- La vibrazione del manipolo è inferiore a 2,5 m/sec².
- Non sono stati segnalati effetti collaterali negativi.

VELOCITÀ UTENSILE

- Bassa velocità - 3500 giri/min.
- Alta velocità - 6000 giri/min.

SPECIFICHE ELETTRICHE

- Utensile: 27V $\overline{\text{---}}$ 2A.
- Ingresso alimentazione: 100-240V~ 50-60Hz $\overline{\text{---}}$ 4,0A.
- Uscita alimentazione: 30V $\overline{\text{---}}$ 10A.

CONDIZIONI DI FUNZIONAMENTO CONSIGLIATE

- Temperatura di esercizio consigliata: da -5°C a 30°C (da 23°F a 86°F).
- Temperatura di conservazione consigliata: da -25°C a 55°C (da -13°F a 131°F).
- Umidità operativa consigliata: dal 10% al 90%.
- Pressione barometrica di esercizio consigliata: da 850mb a 1100mb.

SEZIONE 3

Istruzioni per l'uso

Istruzioni per l'uso	24
Fissaggio/smontaggio della testa Whizard Versa™ a un'impugnatura Whizard Versa	24
Collegamento di Whizard Versa™ all'alimentazione	24
Regolazione della velocità Whizard Versa™	24
Funzionamento di Whizard Versa™	25
Accessori	25

Il produttore non si assume alcuna responsabilità per eventuali cambiamenti non autorizzati nelle procedure di funzionamento o per cambiamenti o modifiche non autorizzati apportati al design della macchina o a qualsiasi dotazione di sicurezza installata in fabbrica, indipendentemente dal fatto che tali modifiche siano state apportate dal proprietario dell'apparecchiatura, dai suoi dipendenti o da fornitori di servizi non precedentemente approvati da Bettcher Industries, Inc.



Utilizzare esclusivamente parti di ricambio prodotte da Bettcher Industries, Inc. L'uso di altre parti sostitutive invalida la garanzia e può causare lesioni all'operatore e danni al macchinario.

L'uso di parti diverse da quelle elencate nella lista dei ricambi per un modello specifico può causare il blocco della lama, con conseguenti condizioni di funzionamento non sicure.

ISTRUZIONI PER L'USO

I numeri si riferiscono ai numeri di articolo sullo schema del dispositivo a Pagina 2.

FISSAGGIO/SMONTAGGIO DELLA TESTA WHIZARD VERSA™ A UN'IMPUGNATURA WHIZARD VERSA™

Il telaio Whizard Versa™ (#7) può essere fissato al gruppo motore (#5) in due posizioni distanti 180° l'una dall'altra, una con la leva (#4) sul palmo della mano e l'altra con le dita.

- Allineare il punto nero sul telaio (#7) al cerchio aperto sul gruppo motore (#5) e far scorrere il telaio verso il basso.
- Ruotare fino a quando i punti non si allineano sul telaio e sul gruppo motore; questo dovrebbe bloccarsi in posizione e si sentirà un suono di scatto.
- Per rimuovere il telaio dal gruppo motore, ruotarlo di un quarto di giro verso sinistra e sollevarlo dal cono.

COLLEGAMENTO DI WHIZARD VERSA™ ALL'ALIMENTAZIONE

Collegare il cavo di alimentazione dell'utensile Whizard Versa™ al blocco di alimentazione universale prima di inserire l'alimentatore. La mancata osservanza di queste istruzioni può provocare una scintilla o un suono scoppiettante.



Gli alimentatori Whizard Versa™ utilizzano una connessione di blocco. Sono necessari due giri e mezzo per fissare il collegamento.

REGOLAZIONE DELLA VELOCITÀ WHIZARD VERSA™

Whizard Versa™ ha due velocità del motore controllate dal pulsante di velocità (#2). Ad alta velocità si accende un LED rosso; in modalità bassa velocità il LED è spento.

FUNZIONAMENTO DEL WHIZARD VERSA™

- Per azionare l'utensile è necessario tenere premuto la chiusura di sicurezza (#3). Per arrestare l'utensile, rilasciare la leva (#4).
- Tenere sempre il Whizard Versa™ con il pollice esteso. Lasciare che il manipolo si appoggi naturalmente sul palmo della mano in modo rilassato. Ogni persona dovrebbe poter tenere il manipolo nella posizione più comoda per sé.
- Il movimento più utilizzato è quello di una corsa ampia o scorrevole sulla superficie di taglio. Tenere la superficie della lama il più possibile in piano rispetto alla superficie di taglio. Intorno alla vertebra si deve usare un'azione di prelievo, come quella per dosare il gelato.
- Sulle ossa piatte, come la spina dorsale o le scapole, utilizzare un colpo lungo e veloce.
- Durante l'operazione di taglio **NON** cercare di estrarre la lama dal taglio. Lasciate che la lama faccia il suo lavoro come con qualsiasi altro utensile da taglio.
- Ingrassare l'utensile durante il funzionamento e dopo la pulizia, utilizzando il raccordo d'ingrassaggio (#8).

ACCESSORI

CALIBRO DI PROFONDITÀ

Alcuni modelli (X880 + (B&S), X1880+, X1400+ e X1500+) sono dotati di un calibro di profondità regolabile per impostare uno spessore di rifilatura controllato. Il calibro di profondità può essere regolato per tagli di spessore fino a 6.35mm. È disponibile anche un dispositivo di impostazione del calibro di profondità.

- Far scorrere il calibro di profondità (#10) verso il basso lungo le scanalature del gruppo della copertura fino a quando i morsetti del calibro di profondità si bloccano in posizione.
- La regolazione finale dell'altezza può essere effettuata dopo l'installazione della lama.
- Serrare le due viti di fissaggio (#14).

CALIBRI DI PROFONDITÀ WHIZARD VERSA™ GYRO E SHAWARMA

Le teste Whizard Versa™ per Gyro e Shawarma sono dotate di un calibro di profondità regolabile per impostare uno spessore di rifilatura controllato del prodotto. Questi calibri sono regolati con un'unica manopola. La manopola può essere allentata manualmente per impostare lo spessore e poi serrata per fissare il calibro in posizione.

SEZIONEN 4

Manutenzione

Smontaggio del manipolo	28
Montaggio del manipolo	29
Controlli e manutenzioni quotidiani	30
Pulizia	31
Affilatura della lama	32
Acciaiatura della lama	33
Risoluzione dei problemi	34

Per evitare lesioni personali, scollegare sempre il cavo di alimentazione prima di eseguire regolazioni, smontaggio/montaggio, ricerca guasti o pulizia.

Prima di effettuare la manutenzione, scollegare sempre l'alimentazione e rimuovere l'utensile dalla rete elettrica.



SMONTAGGIO DEL MANIPOLO

Le lame affilate possono causare lesioni da taglio!

Per un'adeguata protezione delle mani, è necessario utilizzare un guanto di protezione durante l'utilizzo di questo macchinario e durante la manipolazione delle lame. Per la mano libera si consigliano guanti in rete metallica.

Tenere le mani lontane dalla lama in movimento.



I numeri si riferiscono ai numeri di articolo sullo schema del dispositivo a Pagina 2.

- Per prima cosa, rimuovere il telaio (#7) dal gruppo motore (#5). Ruotare il telaio (#7) di un quarto di giro verso sinistra e sollevarlo dal cono.
- Per rimuovere la lama, tenere l'utensile in mano con il bordo della lama rivolto verso l'alto.
- Allentare le due viti di montaggio dell'alloggiamento della lama (#19) di circa 1/2 giro.
- Con un cacciavite o un cacciavite a dado, ruotare la camma (#17) in senso orario di circa 1/8 di giro fino a bloccare l'alloggiamento (#15) in posizione aperta.
- Rimuovere la lama (#16) dall'alloggiamento della lama (#15).
- Allentare entrambe le viti di montaggio dell'alloggiamento della lama (#19) fino a liberare il gruppo della piastra della camma (#18) e la camma (#17).

NOTA: Le viti rimarranno nel gruppo della piastra della camma.

- Rimuovere l'alloggiamento della lama (#15).
- Se si utilizza il calibro di profondità opzionale (#10), questo deve essere rimosso prima della copertura (#13). Allentare le due viti di fissaggio situate all'interno del calibro di profondità e far scorrere il calibro verso l'alto fino a farlo uscire dalle scanalature della piastra di alloggiamento (#15).
- Allentare entrambe le viti (#14) della copertura (#13) fino a liberarla. Per le teste piccole non è necessario rimuovere completamente le viti della copertura (#14); per le teste grandi le viti della copertura (#14) sono trattenute nella copertura (#13).
- Estrarre il pignone (#12) dal telaio.
- Il cuscinetto (#11) viene estratto dalla parte anteriore dell'utensile. **NON** utilizzare un cacciavite per rimuovere il cuscinetto, poiché questo potrebbe danneggiarsi. Se il cuscinetto non si estrae da solo, utilizzare un attrezzo per la rimozione del cuscinetto. **NOTA:** Il cuscinetto degli utensili di piccole dimensioni non ha scanalature di lubrificazione.
- Per rimuovere la punta del driver (#6), tenere il gruppo motore (#5) per le piastre e ruotare la punta del driver IN SENSO ORARIO finché non si libera dall'albero motore. (La rimozione della punta del driver non è una manutenzione standard dell'utensile).

AVVISO: La punta del driver è una filettatura per mancini.

NON serrare eccessivamente la punta del driver. In questo modo si potrebbe rompere o fratturare la punta del driver.

MONTAGGIO DELMANIPOLO

Le lame affilate possono causare lesioni da taglio!

Per un'adeguata protezione delle mani, è necessario utilizzare un guanto di protezione durante l'utilizzo di questo macchinario e durante la manipolazione delle lame. Per la mano libera si consigliano guanti in rete metallica.



I numeri si riferiscono ai numeri di articolo sullo schema del dispositivo a Pagina 2.

- Innanzitutto, far scorrere il cuscinetto (#11) nel foro del telaio (#7) e allineare la scanalatura del cuscinetto con il perno del telaio.
- Il cuscinetto deve entrare con uno sforzo minimo e non deve essere premuto.
- Il pignone (#12) dovrebbe ora scorrere liberamente nel cuscinetto (#11).
- Posizionare il gruppo della copertura (#13) sul telaio (#7) e serrare le viti del gruppo della copertura (#14). Le viti devono essere serrate a 25 in-lbs (2.8 N-m).
- Aprire l'alloggiamento ruotando la camma (#17) di 1/8 di giro in senso orario e inserire la lama (#16) nell'alloggiamento (#15).
- Posizionare la camma (#17) sull'alloggiamento della lama (#15), inserendo i perni della camma (#19) in ciascuna delle due fessure presenti nell'alloggiamento della lama.

NOTA: Per gli utensili di piccole dimensioni, accertarsi che la linguetta della camma (#17) sia rivolta in diagonale verso la copertura. Ciò consentirà di allineare correttamente la linguetta della camma con la fessura del gruppo della piastra della camma (#18).

- Avvitare le viti di montaggio dell'alloggiamento della lama (#17) nel telaio (#7), lasciandole però allentate di circa ½ giro.
- Installare la lama (#16) nell'alloggiamento (#15). La lama deve ruotare liberamente.
- Per fissare il calibro di profondità regolabile opzionale (#10), far scorrere il calibro di profondità verso il basso lungo le scanalature della piastra dell'alloggiamento (#15) fino a quando i morsetti del calibro di profondità si bloccano in posizione. Serrare le due viti di fissaggio.
- Il telaio Whizard Versa™ (#7) può essere fissato al gruppo motore (#5) in due posizioni distanti 180° l'una dall'altra, una con la leva (#4) sul palmo della mano e l'altra con le dita.

ISPEZIONI E MANUTENZIONE GIORNALIERE

L'ispezione di tutte le parti per verificare l'assenza di usura eccessiva è fondamentale per garantire un funzionamento corretto e sicuro. L'uso di parti eccessivamente usurate può provocare vibrazioni o blocchi.



Le lame affilate possono causare lesioni da taglio!



Prima di effettuare la manutenzione, scollegare sempre l'alimentazione e rimuovere l'utensile dalla rete elettrica.

Dopo l'affilatura della lama, tutta la polvere abrasiva deve essere completamente rimossa dal manipolo. Smontare l'unità e lavare accuratamente ogni pezzo con acqua calda e insaponata e una piccola spazzola.

Prima dell'montaggio, accertarsi che tutte le parti siano pulite e che siano state controllate per verificarne lo stato d'usura.

I numeri si riferiscono ai numeri di articolo sullo schema del dispositivo a Pagina 2.

- Controllare che il tagliente della lama (#16) non sia danneggiato e sostituire la lama se le prestazioni si riducono.
- Ispezionare il diametro interno dell'alloggiamento (#15) per verificarne l'usura. Verificare la presenza di segni di corrosione o usura sull'alloggiamento (#15), prestando particolare attenzione all'area che copre i denti dell'ingranaggio. Se il bordo dell'alloggiamento (#15) è usurato, esponendo il pignone (#12) e i denti della lama (#16), l'alloggiamento (#15) deve essere sostituito.
- Con una nuova lama (#16) installata nell'alloggiamento (#15), verificare attentamente il movimento della lama nell'alloggiamento da un lato all'altro e in alto e in basso.

AVVISO: Se la lama (#16) si muove eccessivamente da un lato all'altro e/o in alto e in basso, l'alloggiamento (#14) **NON** è idoneo e deve essere sostituito.

- Controllare che non vi siano denti usurati o scheggiati sul pignone satellite (#12). I denti consumati sono indicati da punte arrotondate e appuntite.
- Quando si installa un nuovo pignone (#12), muovere il pignone da un lato all'altro; se il cuscinetto (#11) sembra a forma di uovo, deve essere sostituito. Il cuscinetto (#11) deve essere sostituito ogni 500 ore di utilizzo o prima.
- Ispezionare le superfici del telaio (#7) dove si monta il gruppo della copertura (#13). Verificare la presenza di corrosione e di eventuali intaccature o sbavature che potrebbero impedire il corretto posizionamento dell'alloggiamento (#13).
- Controllare che la chiave di localizzazione dell'alloggiamento (#15) non sia danneggiata (solo negli utensili di grandi dimensioni).
- Ispezionare le condizioni superficiali dell'acciaio al carburo (#13). Se scheggiato o incrinato, deve essere sostituito.
- Assicurarsi che il dispositivo di acciaiatura (#13) e lo stantuffo siano liberi di muoversi. Lo stantuffo e l'acciaio devono essere puliti e oliati con olio minerale per mantenere il movimento libero e prevenire l'accumulo di sporco.
- Se si utilizza un calibro di profondità (#10), controllare che non sia usurato o danneggiato. Assicurarsi che i morsetti del calibro di profondità non siano piegati.

ISPEZIONI E MANUTENZIONE GIORNALIERE (CONTINUA)

- Controllare che il cavo (#1) non presenti intaccature o tagli. Se danneggiate, le parti devono essere sostituite per evitare scosse elettriche.
- Verificare che la levetta (#4) non sia piegata in modo tale da impedire l'accensione dell'utensile.
- Verificare che la chiusura di sicurezza (#3) non sia rotta.
- Verificare che le scanalature della punta del driver (#6) non siano rotte o usurate. Se danneggiate/ usurate, sostituirle.
- Verificare che il pulsante della velocità (#2) passi dalla velocità bassa a quella alta e che non si blocchi.
- Verificare che il telaio (#7) non sia danneggiato/incrinato.
- Verificare che entrambi i cuscinetti a sfera siano presenti nel telaio.

PULIZIA

La soluzione di pulizia consigliata per Whizard Versa™ è il detergente eXtra© Heavy Duty. Detergente eXtra© Heavy Duty, (PN: 184332), è un detergente e sgrassante concentrato per l'attrezzatura di lavorazione degli alimenti. Per maggiori dettagli, si prega di contattare Bettcher Industries, Inc.



PULIZIA PRIMA DEL MONTAGGIO

Prima dell'installazione, accertarsi che tutte le parti siano pulite e che siano state controllate per verificarne lo stato d'usura.

PULIZIA PERIODICA DURANTE L'USO

Rimuovere le particelle di carne e sciacquare con acqua calda e sapone. Lavare il Whizard Versa™ con una soluzione detergente calda. Per ottenere risultati ottimali, pulire il Whizard Versa™ con il detergente eXtra© Heavy Duty, diluito secondo le indicazioni riportate sulla confezione. Risciacquare abbondantemente con acqua.

PULIZIA DOPO L'USO QUOTIDIANO

- Smontare e pulire accuratamente ogni giorno.
- Rimuovere la lama e l'alloggiamento della lama e pulirli con una spazzola e un detergente. Per ottenere risultati ottimali, pulire il Whizard Versa™ con il detergente eXtra© Heavy Duty, diluito secondo le indicazioni riportate sulla confezione. Risciacquare accuratamente con acqua e asciugare.
- Pulire l'impugnatura acqua calda e sapone. **NON IMMERGERE L'IMPUGNATURA.**
- Prima del montaggio, sciacquare bene con acqua pulita e asciugare. Rimontare i componenti dell'utensile.
- Applicare il grasso dopo la pulizia per mantenere l'utensile.

AFFILATURA DELLE LAME

Le lame affilate possono causare lesioni da taglio!

Per un'adeguata protezione delle mani, è necessario utilizzare un guanto di protezione durante l'utilizzo di questo macchinario e durante la manipolazione delle lame.

Dopo l'affilatura, tutta la polvere abrasiva deve essere completamente rimossa dal manipo. Smontare l'unità e lavare accuratamente ogni pezzo con acqua calda e insaponata e una piccola spazzola.



- L'affilatore deve essere posizionato sul bordo di una superficie di lavoro, utilizzando la mano che non affila per stabilizzare l'affilatore. Si può utilizzare anche l'olio per affilare i coltelli.

AVVERTIMENTO! Non avvicinare mai le mani o altre parti del corpo alle lame rotanti.



- Immergere la pietra per affilare per 10-15 minuti prima dell'affilatura. Se necessario, bagnare nuovamente la pietra durante il processo di affilatura/lavorazione della lama. Si può utilizzare anche l'olio per affilare.

- Assicurarsi che la lama sia pulita prima dell'affilatura.

- **PER LAME DRITTE (X350+, X620+ e X750+) - Schema 1):** Utilizzare il lato ruvido (scuro) della pietra per affilare: con la testa attaccata all'utensile, posizionare l'alloggiamento sulla plastica, far scorrere la testa contro la pietra e tenere premuto per 2-3 secondi mentre la lama gira.



- **PER LAME UNCINATE/ANGOLATE (X850+, X1850+, X1000+ e X1300+ - Schema 2):** Utilizzare il lato ruvido (scuro) della pietra per affilare: con la testa attaccata all'utensile, posizionare la lama a faccia in giù sulla pietra abrasiva e tenere premuto per 2-3 secondi mentre la lama gira. Assicurarsi di mantenere la lama il più possibile piatta.

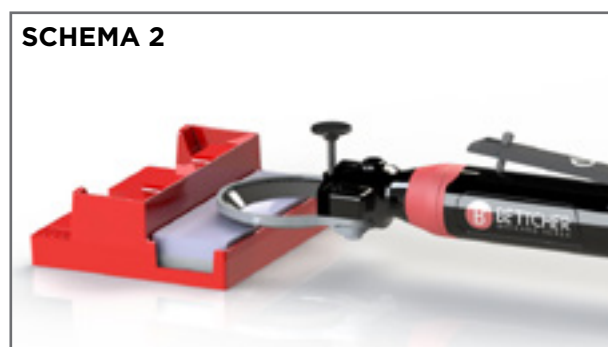

- Ripetere l'operazione se necessario per eliminare le scalfitture/incisioni più importanti sulla lama.
- Utilizzando il lato fine (chiaro) della pietra per affilare, ripetere i passaggi precedenti come necessario per ottenere l'affilatura desiderata.
- Per affinare il bordo, utilizzare l'annesso dispositivo di acciaiatura e/o l'asta di acciaiatura indipendente.
- Prima dell'uso, pulire la lama da eventuali residui di pietra per affilatura.

ACCIAIATURA DELLA LAMA

ACCIAIATURA PER I MODELLI: X360+, X505+, X850+, X880+, X1850+, X1880+, X1000+, X1300+, X1400+ E X1500+

Utilizzare l'acciaio speciale Whizard contro la superficie piatta rettificata sulla superficie esterna della lama. Assicurarsi di tenere l'"acciaio" in piano e lungo la linea centrale della lama per evitare l'"arrotondamento" o l'arrotondamento del bordo.

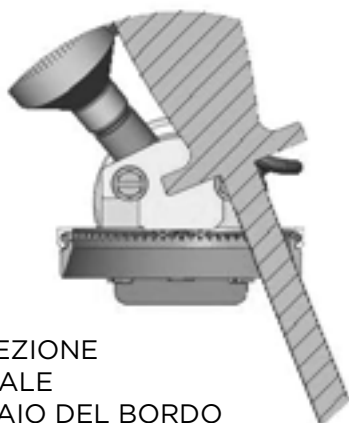

VISTA IN SEZIONE
TRASVERSALE
DELL'ACCIAIO DEL BORDO
INTERNO DELLA LAMA



VISTA IN SEZIONE
TRASVERSALE
DELL'ACCIAIO DEL BORDO
ESTERNO DELLA LAMA

Il bordo INTERNO della lama deve essere acciaiato solo con il dispositivo speciale di acciaiatura montato sul diametro interno dell'alloggiamento della lama. Ciò si ottiene come segue:

- Tenere l'acciaio speciale Whizard sul bordo inferiore della lama e il manipolo nella mano in condizione operativa normale con la lama rivolta verso il basso o lontano da sé.
- Con il pollice, premere leggermente il pulsante del dispositivo di acciaiatura. NON tenere il dispositivo di acciaiatura contro la lama rotante in modo costante, ma piuttosto toccare leggermente il bordo della lama.

Sostituire o affilare la lama se questa procedura non migliora l'azione di taglio.

ACCIAIATURA PER I MODELLI: X350+, X440+, X500+, X500A+, X564+, X620+, X620A+ E X750+

Assicurarsi di tenere l'acciaio all'angolo effettivo del bordo della lama. L'esecuzione dell'acciaio con un'angolazione superiore a quella di fabbrica arrotonderà il bordo e renderà più difficile la riaffilatura.

Utilizzare l'acciaio delicatamente e fare sempre l'ultimo passaggio dell'acciaio sulla lama sulla superficie interna della lama.

RISOLUZIONE DEI PROBLEMI

Problema	Causa probabile	Risoluzione
L'unità motore non funziona	Incerta	Premere e rilasciare la leva di accensione/ spegnimento per ripristinare l'elettronica dell'utensile
	L'unità non è alimentata	Verificare che il collegamento all'alimentatore universale CA o al gruppo batteria sia fissato saldamente. Controllare che l'alimentatore universale CA sia collegato e che il LED blu indichi che l'alimentatore è acceso
	Motore difettoso/danneggiato	Sostituire
	L'utensile è surriscaldato	Lasciare raffreddare l'utensile
Il motore funziona, ma la lama non gira	Il pignone è usurato o danneggiato	Sostituire
	La punta del driver è usurata o danneggiata	Sostituire
Lo strumento si surriscalda	Accumulo di grasso/olio	Pulire accuratamente l'utensile, <i>fare riferimento alla Sezione 4</i>
	Uso prolungato dell'utensile	Lasciare raffreddare l'utensile
L'utensile vibra eccessivamente	Accumulo di grasso/olio nella lama, nell'alloggiamento o nel pignone	Pulire accuratamente l'utensile, <i>fare riferimento alla Sezione 4</i>
	Mancanza di grasso	Ingrassare l'utensile
	Pignone usurato	Sostituire
	Lama usurata	Sostituire
	Alloggiamento usurato	Sostituire
L'utensile non taglia correttamente	Lama smussata	Affilare e riaffilare la lama
	Calibro di profondità regolato in modo errato	Regolare nuovamente il calibro di profondità

SEZIONE 5

Parti di Ricambio

Whizard Versa™ - numeri di parte

36

Inoltre disponibile

39

Il produttore non si assume alcuna responsabilità per eventuali cambiamenti non autorizzati nelle procedure di funzionamento o per cambiamenti o modifiche non autorizzati apportati al design della macchina o a qualsiasi dotazione di sicurezza installata in fabbrica, indipendentemente dal fatto che tali modifiche siano state apportate dal proprietario dell'apparecchiatura, dai suoi dipendenti o da fornitori di servizi non precedentemente approvati da Bettcher Industries, Inc.



Utilizzare esclusivamente parti di ricambio prodotte da Bettcher Industries, Inc. L'uso di altre parti sostitutive invalida la garanzia e può causare lesioni all'operatore e danni al macchinario.

L'uso di parti diverse da quelle elencate nella lista dei ricambi per un modello specifico può causare il blocco del rullo dentato, con conseguenti condizioni di funzionamento non sicure.

WHIZARD VERSA™ - NUMERI DI PARTE

I numeri degli articoli corrispondono allo schema del dispositivo a Pagina 2.

GRUPPI DELLE TESTE

Articolo	Descrizione	PARTE N.
7	Gruppo testa X350+, Whizard Versa™	130350
7	Gruppo testa X620+, Whizard Versa™	130620
7	Gruppo testa X750+, Whizard Versa™	130750
7	Gruppo testa X850+, Whizard Versa™	130850
7	Gruppo testa X1850+, Whizard Versa™	130185
7	Gruppo testa X1000+, Whizard Versa™	130100
7	Gruppo testa X1300+, Whizard Versa™	130130
7	Gruppo testa Gyro, SS, Whizard Versa™	130885
7	Gruppo testa Gyro, CS, Whizard Versa™	130887
7	Gruppo testa Shawarma, SS, Whizard Versa™	130188
7	Gruppo testa Shawarma, CS, Whizard Versa™	130187

GRUPPI MOTORE/ ALIMENTATORI

Articolo	Descrizione	PARTE N.
5	Gruppo motore, Whizard Versa™	130000
	Motore con alimentatore, Whizard Versa™, USA	130003
	Motore con alimentatore, Whizard Versa™, UE	130005
	Motore con alimentatore, Whizard Versa™, BR	130006
	Motore con alimentatore, Whizard Versa™, UK	130007
	Alimentazione, USA	130210
	Alimentazione, UE	130215
	Alimentazione, BR	130211
	Alimentazione, UK	130012

WHIZARD VERSA™ - NUMERI DI PARTE (CONTINUA)

I numeri degli articoli corrispondono allo schema del dispositivo a Pagina 2.

LAME

Articolo	Descrizione	PARTE N.
16	Lama X350+	107188
16	Lama X620+	107185
16	Lama X750+	105042
16	Lama X850+	104834
16	Lama X1850+, CS	105497
16	Lama X1850+, seghettata, CS	107053
16	Lama X1850+, SS	121703
16	Lama X1850+, seghettata, SS	121704
16	Lama X1000+	104881
16	Lama X1300+	104882

KIT DI RICOSTRUZIONE

Articolo	Descrizione	PARTE N.
15, 13, 17, 18	X350+ Kit di Ricostruzione - Camma, Gruppo piastra della camma, Alloggiamento della lama, Gruppo della copertura	130984
15, 13, 17, 18	X620+ Kit di Ricostruzione - Camma, Gruppo piastra della camma, Alloggiamento della lama, Gruppo della copertura	130985
15, 13, 17, 18	X750+ Kit di Ricostruzione - Camma, Gruppo piastra della camma, Alloggiamento della lama, Gruppo della copertura	130986
15, 13, 17, 18	X850+ Kit di Ricostruzione - Camma, Gruppo piastra della camma, Alloggiamento della lama, Gruppo della copertura	130987
15, 13, 17, 18	X1850+ Kit di Ricostruzione - CCamma, Gruppo piastra della camma, Alloggiamento della lama, Gruppo della copertura	130990
15, 13, 17, 18	Gyro/Shawarma SS Kit di Ricostruzione - Camma, Gruppo piastra della camma, Alloggiamento della lama, Gruppo della copertura	130991
15, 13, 17, 18	X1000+ Kit di Ricostruzione - Camma, Gruppo piastra della camma, Alloggiamento della lama, Gruppo della copertura	130988
15, 13, 17, 18	X1300+ Kit di Ricostruzione - Camma, Gruppo piastra della camma, Alloggiamento della lama, Gruppo della copertura	130989

WHIZARD VERSA™ - NUMERI DI PARTE (CONTINUA)

I numeri degli articoli corrispondono allo schema del dispositivo a Pagina 2.

CALIBRI

Articolo	Descrizione	PARTE N.
10	Calibro di profondità Gyro	130110
10	Calibro di profondità Shawarma	130115
10	(X850+) Gruppo calibro di profondità da aggiungere per creare X880+S	183076
10	(X850+) Gruppo calibro di profondità da aggiungere per creare X880+B	183075
10	(X1850+) Gruppo calibro di profondità da aggiungere per creare X1880+	183077
10	(X1000+) Gruppo calibro di profondità da aggiungere per creare X1500+	183160
10	(X1300+) Gruppo calibro di profondità da aggiungere per creare X1400+	183159

ALTRE PARTI DI RICAMBIO

Articolo	Descrizione	PARTE N.
11	Cuscinetto, pignone, piccoli	104943
11	Cuscinetto, pignone, grandi	105533
12	Pignone, piccolo	104902
12	Pignone, S.S., grande	121674
14	Vite di fissaggio della copertura per utensili di piccole dimensioni (2 necessarie)	107222
7	Telaio, piccolo	130251
7	Telaio, grande	130252
6	Punta del driver, Q Flex, pignone piccolo	104275

INOLTRE DISPONIBILE

PULIZIA

Descrizione	PARTE N.
Detergente eXtra® Heavy Duty (3.78 litri)	184332
Kit di pulizia del manipolo (contiene quanto segue)	184334
Bastoncino pulente del manipolo	184335
Spazzola a mano in acciaio inox	184336
Spazzola di pulizia	184337
Spazzola per tubi con diametro di 2.54-1.27cm	184338
Spazzola per tubi da 1.27cm di diametro	184339

LUBRIFICAZIONE

Descrizione	PARTE N.
Cartuccia di grasso ad alte prestazioni Whizard Quantum® da 38.35cl	102609
Spray Whiz-Lube	173519
Tubo spremitore di grasso Quantum, 226gr	104098
Ingrassatore a siringa per ingranaggi planetari	113326
Raccordo d'ingrassaggio	102273

UTENSILI/ AFFILATURA

Descrizione	PARTE N.
Estrattore dei cuscinetti (per utensili di piccole dimensioni)	107330
Estrattore dei cuscinetti (per utensili grandi)	184983
Utensile esagonale	130955
Affilatore Whizard Versa™	130950
Affilatore Whizard Versa™, pietra	130953

SEZIONE 6

Recapiti e Informazioni Documento

Indirizzo e telefono di contatto

42

Identificazione del documento

43

INDIRIZZO E TELEFONO DI CONTATTO

Per ulteriori informazioni, assistenza tecnica e parti di ricambio, contattare il responsabile regionale, il distributore o il rappresentante Bettcher:

Bettcher Industries, Inc.

P.O. Box 336

Vermilion, Ohio, 44089

USA

Tel: +1 440/965-4422

Fax: +1 440/328-4535

BETTCHER GmbH

Pilatusstrasse 4

CH-6036 Dierikon

Svizzera

Tel: +011-41-41-348-0220

Fax: +011-41-41-348-0229

Bettcher do Brasil Comércio de Máquinas Ltda.

Av. Fagundes Filho, 145 Cj 101/102 - São Judas

São Paulo - SP

CEP 04304-010 - BRASILE

Tel: +55 11 4083 2516

Fax: +55 11 4083 2515

IDENTIFICAZIONE DEL DOCUMENTO

È possibile ordinare copie di queste istruzioni per l'uso citando l'ID documento elencato di seguito:

ID Documento: Manuale #130555

Descrizione del documento: Istruzioni per l'uso ed elenco delle parti di ricambio del Whizard Versa™

Pubblicato: Data: 1° agosto, 2024

Le istruzioni per l'uso del Whizard Versa™ possono essere richieste citando il modello dell'utensile.

SOFTWARE E RIPRODUZIONE

Per ulteriori informazioni, si prega di contattare il proprio rappresentante locale oppure:

Bettcher Industries, Inc.

Administrative Assistant/Engineering Department PO Box 336

Vermilion, Ohio 44089 USA



MANUALE #130555, PUBBLICATO: 1° AGOSTO, 2024